

Guide d'installation

Le détecteur PIR 311 prévu pour montage au plafond est une unité compacte, qui fournit des fonctions d'économie d'énergie lorsque utilisée dans un système DALI lorsque utilisée dans un système DALI. Il comprend un détecteur infrarouge passif (PIR) et un récepteur infrarouge qui reçoit des commandes de contrôle et de programmation de la télécommande IR307.

En tant que détecteur de présence, l'unité peut enclencher la lumière quand un local est occupé et la déclencher si il ne l'est pas.

L'unité est totalement compatible avec le logiciel de contrôle et de conception du système d'éclairage d'Helvar.

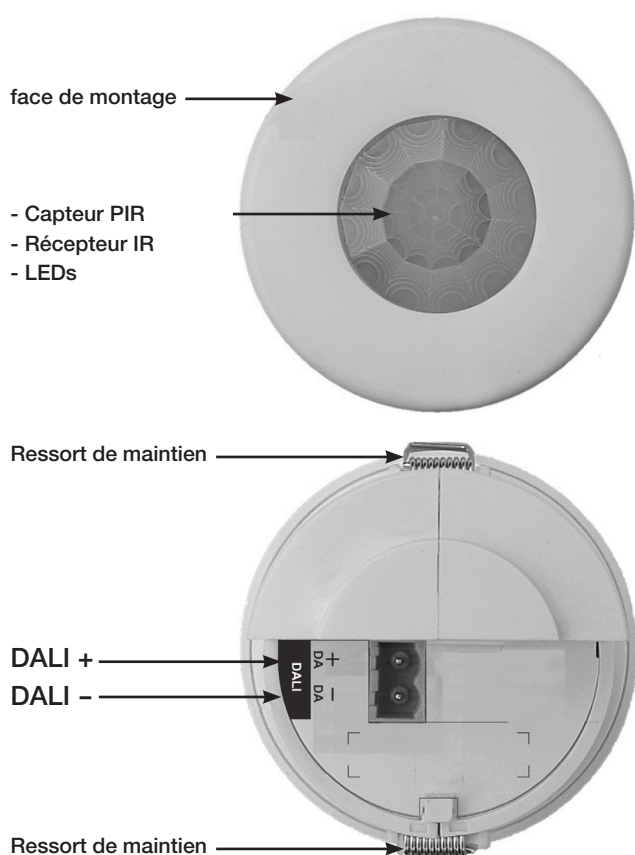

Caractéristiques principales



Le capteur PIR détecte le mouvement dans la zone de détection et permet la régulation de charges en réaction aux changements d'occupations du local.

Le récepteur à infra-rouge contrôle et programme les commandes venant d'une télécommande portable (307 IR) (disponible séparément)

Les **LEDs** clignotent en rouge pour indiquer que:

LED de Test de déplacement est actif	 <i>Le mouvement est détecté</i>
Programmation valable reçue	
Selection physique active	

 = LED rouge

Connexion DALI

La connexion DALI est réalisée par les bornes DA+ et DA-. L'équipement est sans polarité.

Installation

1. Installation de l'équipement: se référer au schéma de câblage et fixation ci-dessous.
2. Raccorder le connecteur DALI sur le borniez a l'arrière du détecteur.
3. Mettre l'unité sous tension.
4. S'assurer que les charges commutent lorsqu'un mouvement est détecté:
 - utiliser la télécommande 307 IR pour passer le capteur en mode test de passage.
 - quand un mouvement est détecté en mode test de passage, la LED rouge du capteur clignote.
5. Si les charges commutent après détection , il faudra par défaut 20 minutes (sans détection) pour que les charges s'éteignent.
6. Utiliser la Télécommande 307IR pour modifier la sensibilité du capteur: Cela modifie la zone de détection.
7. Les temporisation par défaut de mise à On, du temps de sortie et de transition peuvent être modifiés en utilisant le système d'éclairage Helvar et son logiciel de contrôle Designer ou DIGIDIM Toolbox.

Recommandation d'installation

Positionner la cellule de façon que les occupants du local soient normalement dans la zone de détection.

Ne pas installer la cellule à moins de 1m de tout équipement d'éclairage, de chauffage ou ventilation.

Ne pas fixer la cellule sur une surface instable ou vibrante.

Installer l'unité aussi loin que possible de surfaces métalliques.

Le diagramme de détection illustré est basé sur une hauteur de montage de 2,8 m.

Une hauteur de montage plus faible réduit la portée de la zone de détection.

Connexion et Montage

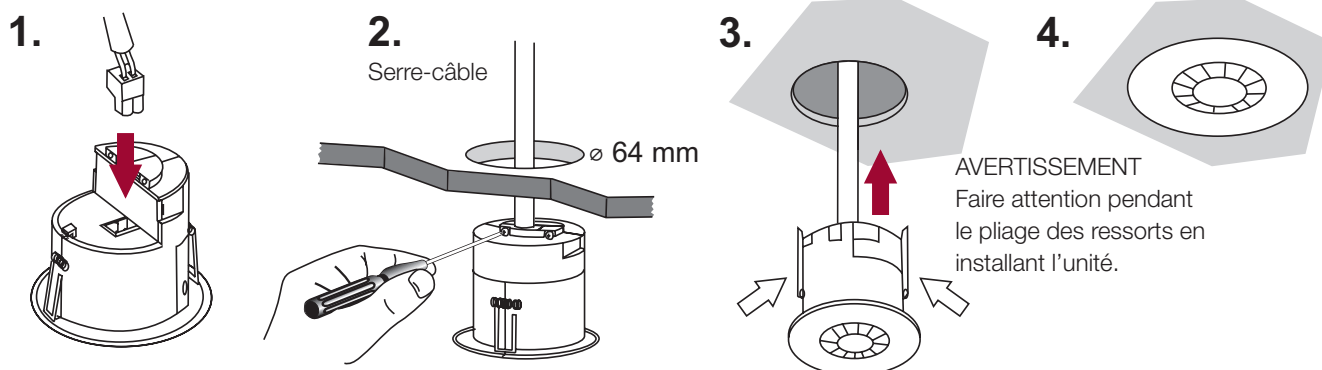





Programmation

Utiliser la télécommande 307 IR pour programmer ou modifier les paramètres du capteur.
Diriger la télécommande vers le capteur et appuyer sur les boutons pour envoyer les commandes à l'unité.

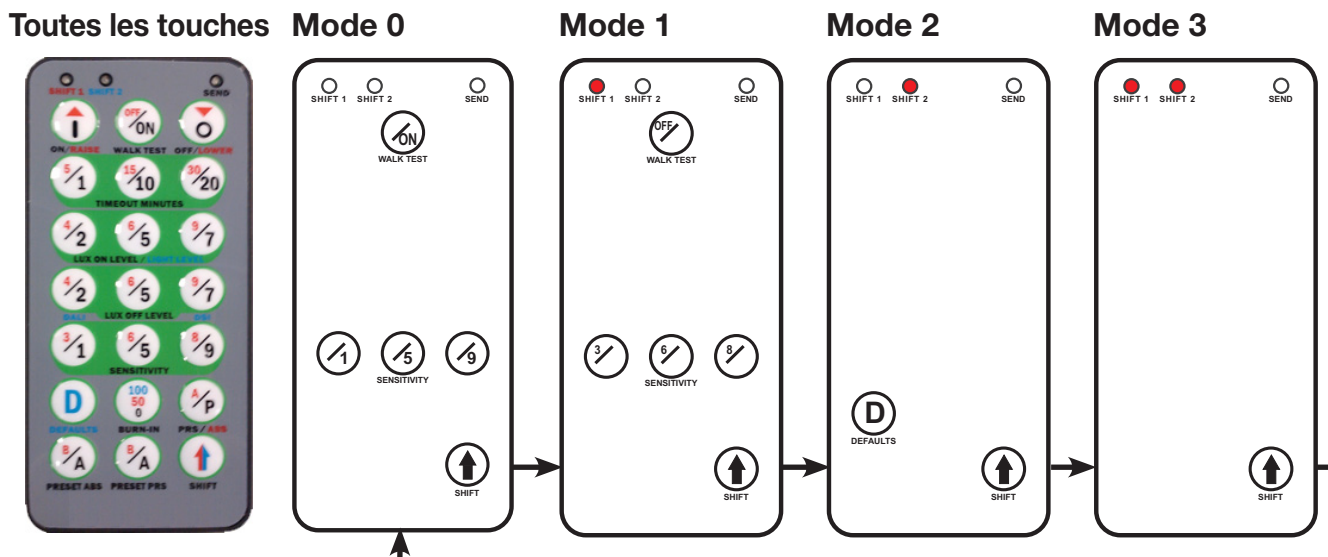
Fonctions et paramètres modifiables avec la télécommande 307 IR

Télécommande portable IR 307 Appuyer sur  (SHIFT) pour passer d'un mode à l'autre, rendre disponible les différentes fonctions.



Paramètre	Description	Fonction	Bouton(s) à utiliser
Le test de déplacement ("Walk test")	Activer 'mode Test' pour s'assurer que le détecteur détecte un mouvement dans la zone déterminée.	Test de passage activé	Appuyer sur  dans le mode 0
		Test de passage désactivé	Appuyer sur  dans le mode 1
Sensibilité	Niveau de sensibilité pour la détection de mouvement. 1 = faible sensibilité 9 = haute sensibilité	1, 5 ou 9	Appuyer sur 1 , 5 ou 9 dans le mode 0
		3, 6 ou 8	Appuyer sur 3 , 6 ou 8 dans le mode 1
Défauts	Restituer le réglage de sensibilité du détecteur par défaut (9).	Restituer les réglages par défaut	Appuyer sur  dans le mode 2

Pour une configuration avancée du système d'éclairage utiliser le concept et le logiciel de contrôle.

Diagramme de détection

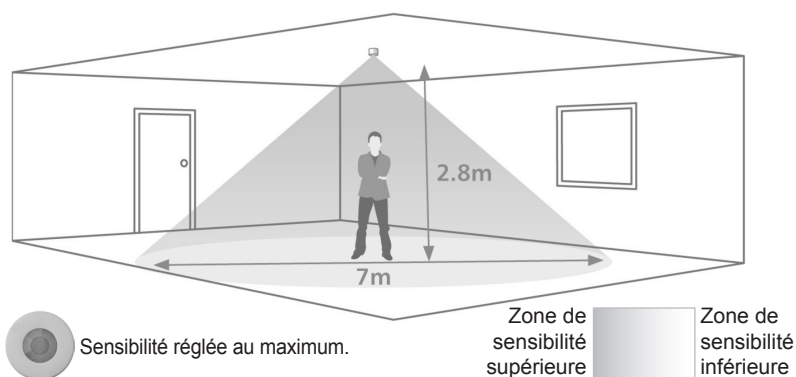

Données Techniques

Connexions

DALI:	Connecteurs bipolaires amovibles Section du câble: 0,5 - 2,5 mm ² Rigide ou torsadé
Degré du câble de puissance:	Tous les câbles doivent être prévus pour 230 V.

Puissance

Entrée d'alimentation	
DALI:	13 V à 22,5 V
Consommation DALI *:	15 mA

Caractéristiques mécaniques

Dimensions:	Voir diagrammes
Matériel (boîtier):	ABS non-inflammable
Finition / Couleur:	Mate / Blanc
Poids:	58 g
Degré IP:	IP 30

Conditions d'utilisation

Température ambiante:	0°C à 35°C
Température de stockage:	-10°C to 70°C
Humidité relative:	Max 95% pas de condensation

Normes et Conformité

EMC:	2004/108/EEC
Directives Basse Tension:	2006/95/EEC
Environnement:	Compatible avec WEEE and RoHS

Dimensions

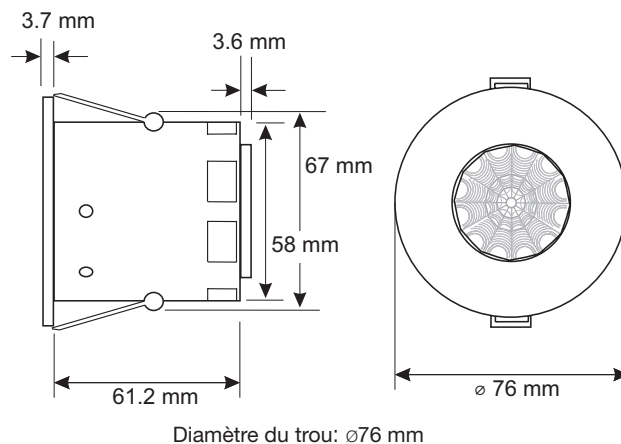

Diamètre du trou: ø76 mm

www.helvar.com